



EXP 6900

# GUIDE D'UTILISATION

Les téléphones sans fil de  
la série EXP 6900 offre une  
performance supérieure et  
une clarté sans parallèle.

**Uniden®**

## Table des matières

<b>Introduction</b> . . . . .	<b>2</b>	Choix des niveaux de volume et de tonalité de la sonnerie . . . . .	8
Caractéristiques . . . . .	2	Régler le niveau de volume du récepteur du combiné . . . . .	8
<b>Accessoires inclus avec votre téléphone de la série EXP 6900</b> . . . . .	<b>3</b>	<b>Utiliser votre téléphone</b> . . . . .	<b>8</b>
<b>Commandes et fonctions</b> . . . . .	<b>4</b>	• Faire et recevoir des appels . . . . .	8
<b>Installation</b> . . . . .	<b>5</b>	• Entrer un numéro en mémoire . . . . .	9
• Recharger le bloc-piles . . . . .	5	• Insérer une pause dans la séquence de programmation des numéros en mémoire . . . . .	9
• Recharger le combiné . . . . .	5	• Entrer un numéro mixte de composition à tonalité/impulsions en mémoire . . . . .	9
• Indicateur de piles faibles . . . . .	5	• Composer un numéro programmé . . . . .	9
• Nettoyer les plots de charge du bloc-piles . . . . .	5	• Composition rapide à une touche . . . . .	9
• Le choix d'un emplacement . . . . .	5	• Composition à la chaîne . . . . .	10
• Réglage du mode de composition . . . . .	5	• Effacer un numéro programmé . . . . .	10
• Installation sur un bureau ou une table . . . . .	6	• Remplacer une adresse mémoire . . . . .	10
• Montage mural . . . . .	6	• Choisir un canal différent . . . . .	10
Régler le crochet de rétention du combiné pour le montage mural . . . . .	6	• Utiliser la touche du crochet commutateur "Flash" . . . . .	10
Installer le socle sur une plaque murale standard . . . . .	6	• Utiliser la touche de télésignal/recherche du combiné "Page" . . . . .	10
Montage directement au mur . . . . .	7	• Déplacements hors de portée . . . . .	10
<b>Installation et réglages</b> . . . . .	<b>8</b>	<b>Décoder et régler les problèmes</b> . . . . .	<b>11</b>
• Déployer l'antenne . . . . .	8		
• Régler les commandes de volume/sonnerie . . . . .	8		

## Introduction

Les téléphones sans fil 900 MHz de la EXP 6900 d'Uniden répondent aux normes les plus strictes de l'industrie afin de vous procurer fiabilité, durabilité et une performance à toute épreuve.

### ▼ **Caractéristiques**

- Technologie 900 MHz à portée étendue
- Balayage automatique de 30 canaux
- Composition de 10 adresses mémoire
- 3 adresses mémoire prioritaires à une touche
- Installation possible au mur ou sur une table
- Composition à impulsions/tonalité
- Contrôle du niveau de volume du combiné
- Recomposition d'un maximum de 32 chiffres
- Télésignal/recherche du combiné
- Communication automatique *AutoTalk*<sup>TM</sup>
- Mise en attente automatique *AutoStandby*<sup>TM</sup>
- Conversation d'une durée de 7 heures
- Compatible aux appareils auditifs

Votre téléphone de la EXP 6900 possède les caractéristiques de communication automatique *AutoTalk* et de mise en attente automatique *AutoStandby*. La fonction de communication automatique *AutoTalk*

vous permet de répondre à un appel en soulevant directement le combiné, ce qui vous évite d'avoir à appuyer sur des touches ou d'activer des commutateurs. La fonction de mise en attente automatique *AutoStandby* vous permet de raccrocher en remplaçant simplement le combiné sur le socle.

Les circuits de compression/expansion *UltraClear Plus* éliminent pratiquement tous les parasites et les bruits de fond. Cette technologie de pointe, jumelée aux trente canaux différents, vous procure la meilleure réception possible pendant que vous conversez.

Afin de vous protéger des erreurs de facturation causées par des appels provenant d'autres appareils sans fil, la fonction de sécurité numérique *Random Code*<sup>TM</sup> de la EXP 6900 sélectionne l'un de plus de 65,000 codes de sécurité numériques pour le socle et le combiné. De plus, la fonction *AutoSecure*<sup>TM</sup> verrouille électroniquement votre téléphone lorsque le combiné est sur le socle.

Afin de profiter pleinement de votre appareil sans fil, veuillez lire attentivement ce guide d'utilisation. Ensuite, assurez-vous de compléter le formulaire d'enregistrement de l'appareil et de nous le retourner.

**Visitez notre site web à l'adresse suivante : [www.uniden.com](http://www.uniden.com)**

## Accessoires inclus avec votre téléphone de la série EXP 6900

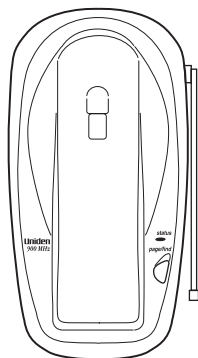

Socle

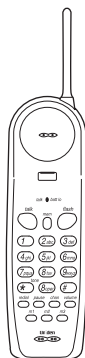

Combiné

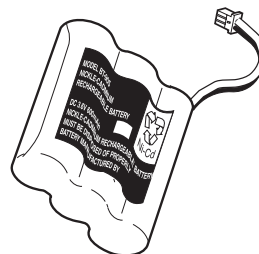

Bloc-piles rechargeable

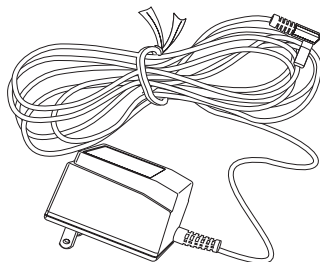

Adaptateur secteur CA

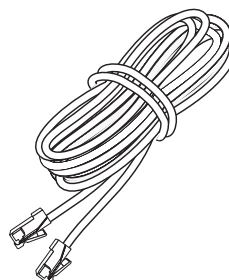

Fil téléphonique

Également inclus :

- Ce guide d'utilisation
- Autres documents imprimés
- Mesures de sécurité importantes

*Si l'un des items suivants ne se trouve pas dans l'emballage ou s'il est endommagé, veuillez communiquer avec le département des pièces d'Uniden, au (800) 554-3988, de 7 h 00 à 17 h 00, heure centrale, du lundi au vendredi. Vous pouvez également nous contacter par le biais de l'Internet au : [www.uniden.com](http://www.uniden.com)*

## Commandes et fonctions

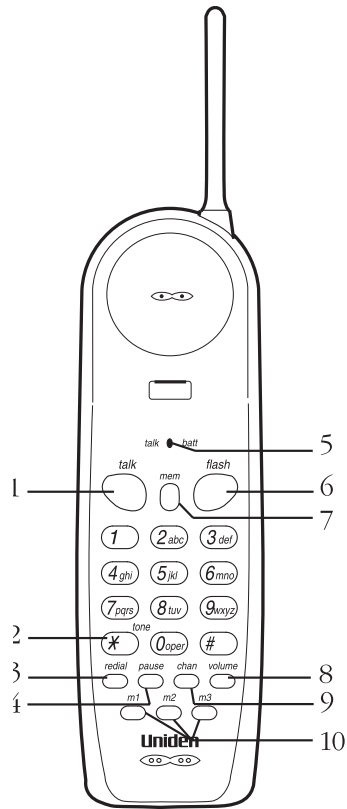

1. **talk** - permet de faire un appel ou répondre à un appel
2. **\* /tone** - bascule du mode de tonalité au mode de composition à impulsions
3. **redial** - permet de recomposer le dernier numéro
4. **pause** - insère une pause lors de la séquence de composition abrégée
5. **talk/batt** - indique si le téléphone est en mode d'utilisation ou si le bloc-piles est faible
6. **flash** - permet d'accéder à l'appel en attente (si offert par la compagnie de téléphone)
7. **mem** - sert à entrer les numéros en mémoire et à les rappeler lors de la composition abrégée
8. **volume** - règle les niveaux de volume de la sonnerie et de l'écouteur du combiné
9. **chan** - sélectionne un autre canal plus clair afin d'améliorer la réception
10. **m1, m2, m3** - permettent d'accéder aux numéros programmés dans les adresses mémoire 1, 2 et 3, à la pression d'une seule touche
11. **Crochet de rétention du combiné** - retient le combiné en place lorsque le téléphone est installé au mur
12. **status DEL** - s'allume lorsque le téléphone est utilisé ou lorsque le combiné est en train de se recharger
13. **page/find** - localise le combiné

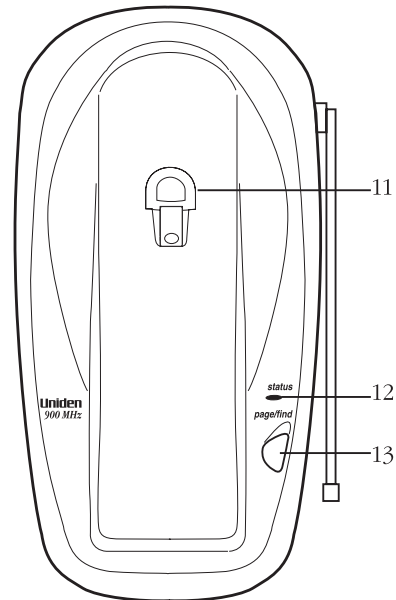

## Installation

### Recharger le bloc-piles

Vous devez charger pleinement le bloc-piles au nickel-cadmium avant d'utiliser votre téléphone pour la première fois. **Nous vous recommandons de charger le bloc-piles de 15 à 20 heures sans interruption, avant de brancher votre téléphone dans la prise modulaire.**

1. Retirez le couvercle du compartiment du bloc-piles.
2. Branchez le câble du bloc-piles dans le combiné et insérez le bloc-piles dans son compartiment.

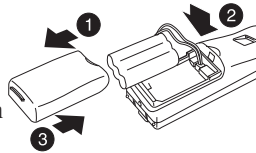

*Les connecteurs de plastique s'insèrent seulement d'une manière. Assurez-vous qu'ils soient parfaitement alignés. N'utilisez que le bloc-piles (BT-905) inclus avec votre téléphone.*

3. Remplacez le couvercle du bloc-piles.

### ▼ Recharger le combiné

Déposez le combiné sur le socle pour le recharger. (Le combiné peut être chargé lorsqu'il est placé en position face contre terre ou vers vous.)

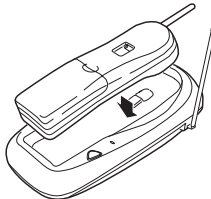

### ▼ Indicateur de piles faibles

Lorsque le bloc-piles du combiné est très faible et qu'il a besoin d'être rechargé, le voyant à DEL "batt" clignote à toutes les 3 secondes.

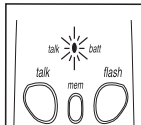

Si cela se produit pendant un appel, vous entendrez une tonalité d'alerte. Terminez votre appel le plus rapidement possible et ramenez le combiné sur son socle pour qu'il puisse se recharger.

### ▼ Nettoyer les plots de charge du bloc-piles

Dans le but de conserver la meilleure charge possible, il est important de nettoyer toutes les bornes de contact du combiné et du socle environ une fois par mois. Utilisez un chiffon doux et sec ou l'efface d'un crayon au besoin. **N'UTILISEZ PAS de liquides ni de solvants car vous pourriez endommager votre téléphone.**

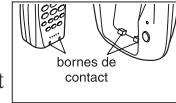

### Le choix d'un emplacement

Avant de choisir l'endroit où vous installerez votre nouveau téléphone sans fil, considérez les consignes suivantes :

- L'emplacement devrait se situer près d'une prise téléphonique et d'une prise de courant non commutée.



*Une prise de courant non commutée est une prise dont le courant ne peut être coupé par un interrupteur.*

- Éloignez le socle et le combiné de toute source de bruits électriques telle que les moteurs ou tubes au néon.
- Assurez-vous d'avoir suffisamment d'espace pour déployer complètement l'antenne.



*Important : ne placez pas le cordon d'alimentation là où il pourrait faire trébucher quelqu'un ni là où il pourrait être écorché et être à l'origine d'un incendie.*

### Réglage du mode de composition

Le plupart des systèmes téléphoniques utilisent la composition à tonalité. Selon le type de composition de votre système, réglez le mode ainsi :

1. Maintenez la touche **flash** enfoncée jusqu'à ce que vous entendiez une tonalité de confirmation.
2. Pour régler le mode à la composition par impulsions "Pulse", appuyez sur la touche **#**. Ou si vous désirez régler le mode à la composition de tonalité "Tone", appuyez sur la touche **\* / tone**. Une tonalité de confirmation se fait entendre de nouveau pour vous indiquer que le réglage a été effectué.

## Installation sur un bureau ou une table

1. Branchez l'adaptateur CC dans la prise d'entrée de 9V CC située à l'arrière du socle.
2. Enroulez le cordon de l'adaptateur secteur CA à l'intérieur de la rainure moulée servant à la réduction de la tension.

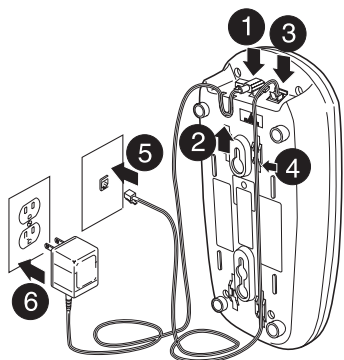

3. Branchez l'une des extrémités du long fil téléphonique dans la prise d'entrée **TEL LINE** située sur le socle.
4. Insérez le fil téléphonique dans la rainure de droite prévue à cet effet.
5. Branchez l'autre extrémité du fil téléphonique dans la prise murale. (*Rappelez-vous; le téléphone doit être chargé complètement avant de l'utiliser.*)
6. Branchez l'adaptateur secteur CA dans une prise de courant 120 V CA standard qui n'est pas contrôlée par un interrupteur mural.

**REMARQUE** N'utilisez que l'adaptateur secteur CA fourni avec le téléphone.

7. Déployez l'antenne du socle en position verticale.

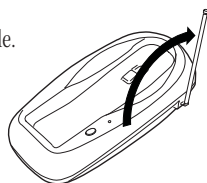

## Montage mural

### ▼ Régler le crochet de rétention du combiné pour le montage mural

1. Retirez le crochet de rétention du socle en le glissant vers le haut.



2. Faites pivoter le crochet de rétention de façon à ce que la languette soit vers le haut.



3. Remettez le crochet de rétention dans le socle en le glissant.



### ▼ Installer le socle sur une plaque murale standard

Ce téléphone peut être fixé à une plaque murale standard.

1. Branchez l'adaptateur secteur CA dans le socle.
2. Placez l'adaptateur secteur CA à l'intérieur de la rainure moulée de gauche servant à retenir le fil.
3. Branchez l'une des extrémités du fil téléphonique court dans la prise d'entrée **TEL LINE** située sur le socle.

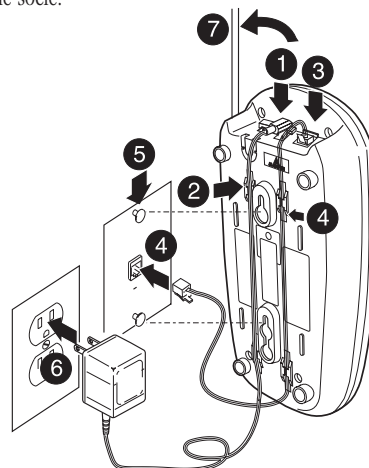

- Placez le fil téléphonique dans la rainure moulée de droite conçue à cet effet et branchez l'autre extrémité du fil dans la prise murale. (*Rappelez-vous; le téléphone doit être chargé complètement avant de l'utiliser.*)
- Appuyez le socle contre les deux tenons de l'adaptateur mural et enclenchez vers le bas jusqu'à ce qu'il soit fermement en place.
- Branchez l'adaptateur secteur CA dans une prise de courant de 120 V CA qui n'est pas contrôlée par un interrupteur mural.



*N'utilisez que l'adaptateur secteur CA inclus avec votre téléphone.*

- Déployez l'antenne en position verticale.

#### ▼ Montage directement au mur

Si vous ne possédez pas de plaque murale standard, vous pouvez installer le socle directement au mur. Avant de procéder au montage, lisez ceci :

- Choisissez soigneusement un endroit où il n'y a pas de fils électriques, tuyaux ni autres items cachés derrière l'emplacement du montage afin de prévenir les risques d'accidents lorsque vous insérez les vis dans le mur.
- Assurez-vous que le mur puisse supporter le poids du socle et du combiné sinon vous pourriez endommager l'appareil.
- Utilisez des vis #10 (longueur minimale de 1-3/8 po.) et les ancrages appropriés selon le type de mur où vous installerez le socle.

- Insérez les vis de montage et les ancrages, en laissant une distance de 3-15/16 po. entre ceux-ci et en laissant un jeu de 3/16 po. entre le mur et la tête des vis afin de pouvoir y glisser le téléphone.

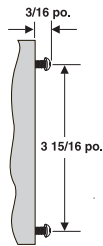

- Branchez l'adaptateur secteur CA dans le socle.

- Placez l'adaptateur secteur CA dans la rainure moulée de gauche servant à retenir le fil.
- Branchez une extrémité du fil téléphonique dans la prise **TEL LINE** du socle.
- Insérez le fil téléphonique dans la rainure moulée de droite.
- Accrochez le socle sur les vis de montage et glissez-le vers le bas afin de le verrouiller en position.
- Branchez l'autre extrémité du fil à la prise modulaire. (*Rappelez-vous; le téléphone doit être chargé complètement avant de pouvoir l'utiliser.*)
- Branchez le bloc d'alimentation CA dans une prise de courant standard de 120 V CA qui n'est pas contrôlée par un interrupteur.



*N'utilisez que l'adaptateur secteur CA fourni avec le téléphone.*

- Déployez l'antenne en position verticale.

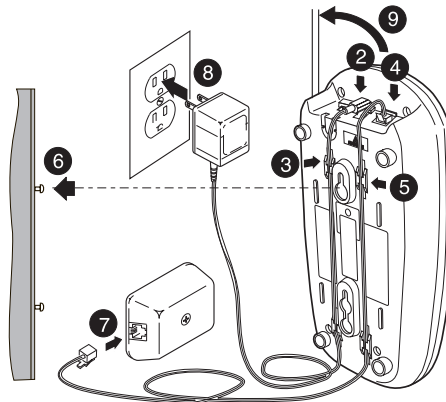

## Installation et réglages

### Déployer l'antenne

Assurez-vous de lever complètement l'antenne de votre téléphone en position verticale avant de l'utiliser.

### Régler les commandes de volume/sonnerie

#### ▼ Choix des niveaux de volume et de tonalité de la sonnerie

1. Lorsque le téléphone n'est pas en service, appuyez sur la touche **volume**.

2. Le téléphone possède deux tonalités de sonnerie, chacune étant dotée de deux niveaux de volume. Appuyez de nouveau sur la touche **volume** jusqu'à ce que vous obteniez la tonalité et le niveau de volume que vous désirez.

#### ▼ Régler le niveau de volume du récepteur du combiné

1. Lorsque vous êtes en communication, appuyez sur la touche **volume**.
2. Le récepteur du combiné possède trois niveaux de volume : normal, élevé, et très fort. Appuyez sur la touche **volume** jusqu'à ce que vous entendiez le niveau de volume que vous préférez.

Lorsque vous raccrochez, le téléphone gardera la dernière sélection effectuée.

## Utiliser votre téléphone

### Faire et recevoir des appels

	Le combiné est sur son socle	Le combiné est éloigné du socle
<b>Recevoir un appel</b>	Lorsque le téléphone sonne, soulevez le combiné du socle (communication automatique <i>AutoTalk</i> )	Appuyez sur <b>talk</b>
<b>Faire un appel</b>	<ol style="list-style-type: none"><li>1. Soulevez le combiné du socle et appuyez sur <b>talk</b>.</li><li>2. Le voyant à DEL de communication <b>talk</b> s'allume.</li><li>3. Attendez le signal de tonalité.</li><li>4. Composez le numéro.</li></ol>	<ol style="list-style-type: none"><li>1. Soulevez le combiné et appuyez sur <b>talk</b>.</li><li>2. Le voyant à DEL de communication <b>talk</b> s'allume.</li><li>3. Attendez le signal de tonalité.</li><li>4. Composez le numéro.</li></ol>
<b>Raccrocher</b>	Remettez le combiné sur le socle. (Mode de mise en attente automatique <i>AutoStandby</i> )	Appuyez sur <b>talk</b>
<b>Recomposition automatique</b>	<ol style="list-style-type: none"><li>1. Soulevez le combiné du socle et appuyez sur <b>talk</b>.</li><li>2. Attendez le signal de tonalité.</li><li>3. Appuyez sur la touche <b>redial</b>.</li></ol>	<ol style="list-style-type: none"><li>1. Soulevez le combiné et appuyez sur <b>talk</b>.</li><li>2. Attendez le signal de tonalité.</li><li>3. Appuyez sur <b>redial</b>.</li></ol>



## Entrer un numéro en mémoire

Votre EXP 6900 possède 10 adresses mémoire dans lesquelles vous pouvez programmer vos numéros de téléphone importants.

1. Soulevez le combiné du socle et appuyez sur la touche **mem**. Le voyant à DEL **talk** clignotera et vous entendrez un bip.
2. Entrez le numéro que vous désirez entrer en mémoire (maximum de 16 chiffres).



*Vous avez 20 secondes pour entrer votre numéro en mémoire après avoir appuyé sur **mem**; sinon, vous entendrez une tonalité d'erreur.*

3. Appuyez sur **mem** et entrez le numéro de l'adresse mémoire (0-9) que vous désirez sur le clavier des touches.

Vous entendrez un long bip et le voyant à DEL **talk** s'éteint pour vous indiquer que le numéro a bien été entré.

Si vous choisissez d'autres touches que les chiffres de 0 à 9, le combiné émettra des bips rapides et aucun numéro ne sera programmé.



*Vous ne pouvez pas programmer de numéro dans les mémoires **m1**, **m2** ni **m3**. Référez-vous à la section "Composition rapide à une touche".*

## Insérer une pause dans la séquence de programmation des numéros en mémoire

Si vous avez besoin de programmer un numéro pour accéder à votre boîte vocale, par exemple, vous pouvez insérer une pause dans la séquence de composition.

Pour utiliser cette fonction, suivez les *étapes 1 et 2* à la section "Entrer un numéro en mémoire", puis appuyez sur la touche **pause** du combiné afin d'insérer une pause dans la séquence de composition.



*Rappelez-vous que le numéro de téléphone que vous désirez entrer ne peut pas comporter plus de 16 chiffres, incluant la pause. (La touche de **pause** compte pour un chiffre.)*

Suivez les étapes finales de la section "Entrer un numéro en mémoire" afin de compléter l'opération.

## Entrer un numéro mixte de composition à tonalité/impulsions en mémoire

Si votre téléphone est réglé pour la composition à impulsions "Pulse", vous pouvez entrer en mémoire un numéro mixte (jusqu'à 16 chiffres), ce qui vous permettra d'avoir facilement accès à des services d'interurbains ou autres services nécessitant la composition à tonalité.

1. Soulevez le combiné du socle et appuyez sur la touche **mem**. Le voyant à DEL **talk** clignotera et vous entendrez un bip.
2. Entrez le numéro que vous devez composer en mode à impulsions.
3. Appuyez sur la touche de tonalité **\*/tone** sur le combiné. La touche **\*/tone** compte pour un chiffre et insère automatiquement une pause.
4. Entrez le(s) numéro(s) devant être composé(s) en mode de tonalité.
5. Appuyez sur **mem** et entrez le numéro (0 à 9) correspondant à l'adresse mémoire désirée. Vous entendrez un bip prolongé et le voyant à DEL **talk** s'éteindra.

## Composer un numéro programmé

Afin de composer un numéro que vous avez préalablement entré en mémoire, appuyez sur la touche de conversation **talk**, puis sur **mem** et le numéro de l'adresse mémoire (0-9) désiré. Votre téléphone composera le numéro en mémoire.



*Si vous choisissez une adresse mémoire qui ne contient pas de numéro, le combiné émettra des bips rapides et le téléphone ne composera pas de numéro.*

## Composition rapide à une touche

Votre téléphone est doté de la composition rapide à une touche de trois numéros prioritaires : **m1**, **m2** et **m3**. Vous ne pourrez pas programmer de numéro directement dans ces mémoires. Elles ne sont utilisées que pour composer des numéros préalablement programmés dans les adresses mémoire 1, 2 et 3 sur le clavier.

1. Pour composer automatiquement les numéros que vous avez programmés dans les adresses mémoire 1, 2 ou 3, appuyez simplement sur les touches **m1**, **m2** ou **m3**. (*Vous n'avez pas besoin d'appuyer sur la touche **talk** le téléphone composera immédiatement le numéro.*)
2. Si vous n'avez pas programmé de numéro dans les adresses mémoire 1, 2 ou 3 sur le clavier, le fait d'appuyer sur **m1**, **m2** ou **m3** n'aura aucun effet.

## Composition à la chaîne

En certaines occasions, après avoir composé un numéro, il se peut que la personne ou le service que vous tentez de rejoindre vous demande d'entrer un code d'accès spécial, pour une transaction bancaire par exemple. Pour ce faire :

1. Programmez le code d'accès dans l'une des adresses mémoire (0-9).
2. Composez le numéro principal.
3. Au moment approprié, appuyez sur la touche **mem**, suivie du chiffre correspondant à l'adresse mémoire désirée.

## Effacer un numéro programmé

1. Soulevez le combiné du socle.
2. Appuyez deux fois sur la touche **mem**.
3. Appuyez sur le chiffre correspondant à l'adresse mémoire que vous désirez effacer (de 0 à 9). Vous entendrez une tonalité vous indiquant que le numéro a été effacé.

## Remplacer une adresse mémoire

Rappelez-vous que votre EXP 6900 possède 10 adresses mémoire, programmées dans les touches de 0 à 9 sur le clavier des touches. Si vous programmez un numéro de téléphone dans l'une de ces adresses mémoire et que plus tard vous tentez d'entrer un autre numéro à sa place, le nouveau numéro remplacera le numéro précédent.

## Choisir un canal différent

S'il y a des parasites sur la ligne pendant que vous utilisez votre téléphone, vous pouvez changer manuellement le canal afin d'obtenir une transmission plus nette. Les parasites peuvent provenir d'appareils électriques ou d'un autre

téléphone sans fil dans votre maison. Cette fonction ne peut être activée que lorsque le téléphone est en marche.

La touche **chan** sur le combiné vous permet de choisir l'un des 30 canaux réglés à l'usine. En cours de conversation, si vous entendez des interférences sous forme d'électricité statique ou d'autres bruits qui vous empêchent de bien entendre votre interlocuteur, appuyez sur **chan**. Le voyant à DEL **talk** clignote, vous indiquant que le téléphone change de canal.

## Utiliser la touche du crochet commutateur "Flash"

Utilisez la touche **flash** pour accéder à des services tels que l'appel en attente. (*Afin de vous prévaloir de la fonction d'appel en attente, vous devez d'abord vous abonner à ce service.*) Si, en cours de conversation, vous recevez un autre appel, appuyez sur la touche **flash** du combiné. Appuyez de nouveau sur **flash** afin de revenir au premier appel.

## Utiliser la touche de télésignal/recherche du combiné "Page"

La fonction de télésignal/recherche du combiné vous permet d'envoyer un signal du socle au combiné, qui émet immédiatement un bip. Ceci peut s'avérer très pratique pour retrouver le combiné lorsqu'il est éloigné du socle. Pour ce faire, appuyez sur la touche **page/find** du socle. Le combiné émettra des bips pendant 60 secondes (*pour obtenir un bip continu, appuyez sur la touche **page** et tenez-la enfoncée*).



*Le télésignal ne fonctionne pas lorsque le téléphone est en fonction.*

Pour annuler le télésignal, appuyez sur la touche **talk** du combiné. Appuyez de nouveau sur **talk** si vous ne désirez pas faire un appel.

## Déplacements hors de portée

Lorsque vous vous déplacez trop loin du socle, des parasites se feront entendre. Si vous dépassez, les limites de la portée, l'appel sera coupé dans les 30 secondes.

## Déceler et régler les problèmes

Si votre téléphone sans fil de la série EXP 6900 ne donne pas son plein rendement, veuillez essayer les quelques suggestions suivantes. Si malgré tout, vous ne pouvez solutionner le problème, communiquez avec le service à la clientèle d'Uniden, au : (800) 297-1023.

**Mise en garde :** ne tentez pas d'effectuer vous-même des réparations. Confiez plutôt votre appareil à un technicien qualifié.

Problème	Suggestions
Le voyant à DEL du <b>status</b> ne s'allume pas lorsque le combiné est placé sur le socle.	<ul style="list-style-type: none"><li>• Vérifiez si l'adaptateur secteur CA est bien branché dans le socle et dans la prise de courant.</li><li>• Assurez-vous que le combiné soit bien déposé sur son socle.</li><li>• Vérifiez si le bloc-piles est bien raccordé à la borne de contact du combiné.</li><li>• Vérifiez si les plots de charge du combiné et du socle sont propres.</li></ul>
Le son est faible et/ou griche.	<ul style="list-style-type: none"><li>• Mettez l'antenne du socle en position verticale, pleinement déployée.</li><li>• Appuyez sur <b>chan</b> pour éliminer les bruits de fond.</li><li>• Il se peut que le combiné soit trop éloigné du socle.</li><li>• Changez le combiné et/ou le socle de place; essayez plusieurs endroits. Éloignez-les des objets de métal ou des appareils électriques et réessayez.</li></ul>
Le téléphone ne peut faire des appels ni en recevoir.	<ul style="list-style-type: none"><li>• Vérifiez les deux extrémités du fil téléphonique du socle.</li><li>• Assurez-vous que l'adaptateur secteur CA soit bien branché dans le socle et dans la prise de courant.</li><li>• Débranchez l'adaptateur secteur CA pendant quelques minutes, puis rebranchez-le.</li><li>• Remettez le combiné sur le socle pendant quelques secondes. Le voyant à DEL <b>status</b> clignotera, vous indiquant que le téléphone a été réinitialisé.</li></ul>
Le combiné ne peut pas émettre de sonnerie ni recevoir de télésignal.	<ul style="list-style-type: none"><li>• Il se peut que le bloc-piles au nickel-cadmium soit faible. Rechargez le bloc-piles sur le socle de 15 à 20 heures.</li><li>• Il se peut que le combiné soit trop éloigné du socle.</li><li>• Éloignez le socle des sources de bruit (appareils électriques ou objets de métal).</li><li>• Remettez le combiné sur le socle pendant quelques secondes. Le voyant à DEL <b>status</b> clignotera, vous indiquant que le téléphone a été réinitialisé.</li></ul>

**MERCI**  
D'AVOIR ACHETÉ UN TÉLÉPHONE UNIDEN!

**Uniden®**

Protégé par un ou plusieurs des brevets suivants des États-Unis :

4,511,761 4,523,058 4,595,795 4,797,916 5,381,460 5,426,690  
5,434,905 5,491,745 5,533,010 5,574,727 5,650,790 5,660,269  
5,661,780 5,663,981 5,671,248 5,717,312 5,754,407 5,768,345  
5,787,356 5,838,721 5,864,619 5,893,034 5,912,968 5,915,227  
5,929,598 5,930,720 5,960,358 5,987,330

© Mai 2000 Uniden America Corporation

Tous droits réservés • Imprimé en Chine • UCZZ01283HZ